

MAMMUT

T R U E S A F E T Y F U L L P O W E R



CATALOGUE
KATALOG



Cattini
OLEOPNEUMATICA



Cattini

OLEOPNEUMATICA



ABOUT US ФИЛОСОФИЯ

For over 50 years our company has been working in the air-hydraulic sector with an ever-increasing qualitative and technological growth, offering an extremely wide range of products. Our jacks have proved themselves over the years thanks to their outstanding reliability and long life, not to mention their elegance and practicality. Manufactured using the highest quality materials, the jacks are all individually tested and inspected before leaving our factory. This enabled us to achieve high market shares in the main European and global markets.

Более 50 лет наша компания работает в гидропневматической области, постоянно повышая качественное и технологическое развитие и поставляя широкий ассортимент продукции.

На протяжении многих лет наши домкраты характеризуются высокой надежностью и долговечностью, а также элегантностью и практичностью. Все домкраты, изготовленные из материалов высочайшего качества, проходят индивидуальные испытания перед отправкой с нашего завода. Это позволило нашей компании завоевать значительные доли основных европейских и мировых рынков.

PRODUCTION PLANT ПРОИЗВОДСТВЕННОЕ ПРЕД- ПРИЯТИЕ

It is located on a total area of around 4500 m². The highly automated production management allows the fast delivery of any type of jack, thus meeting the requirements of all our customers in very short time.

Наше предприятие располагается на площади около 4500 м². Благодаря полностью компьютеризированному управлению, мы способны в кратчайшие сроки произвести поставку любого типа домкратов и немедленно удовлетворить запросы наших заказчиков.



CERTIFICATION СЕРТИФИКАЦИЯ

Our company is certified according to the ISO 9001 QUALITY MANAGEMENT SYSTEM. At present, all our products comply with the directives 93/44/EEC, EN1494, 98/37/EEC, 2006/42/EEC, EAC (GOST) and TÜV.

Предприятие сертифицировано в соответствии с СИСТЕМОЙ УПРАВЛЕНИЯ КАЧЕСТВОМ ISO 9001. В настоящее время наша продукция удовлетворяет требования директив 93/44/EEC, EN1494, 98/37/EEC, 2006/42/EEC, EAC (ГОСТ) и TÜV.



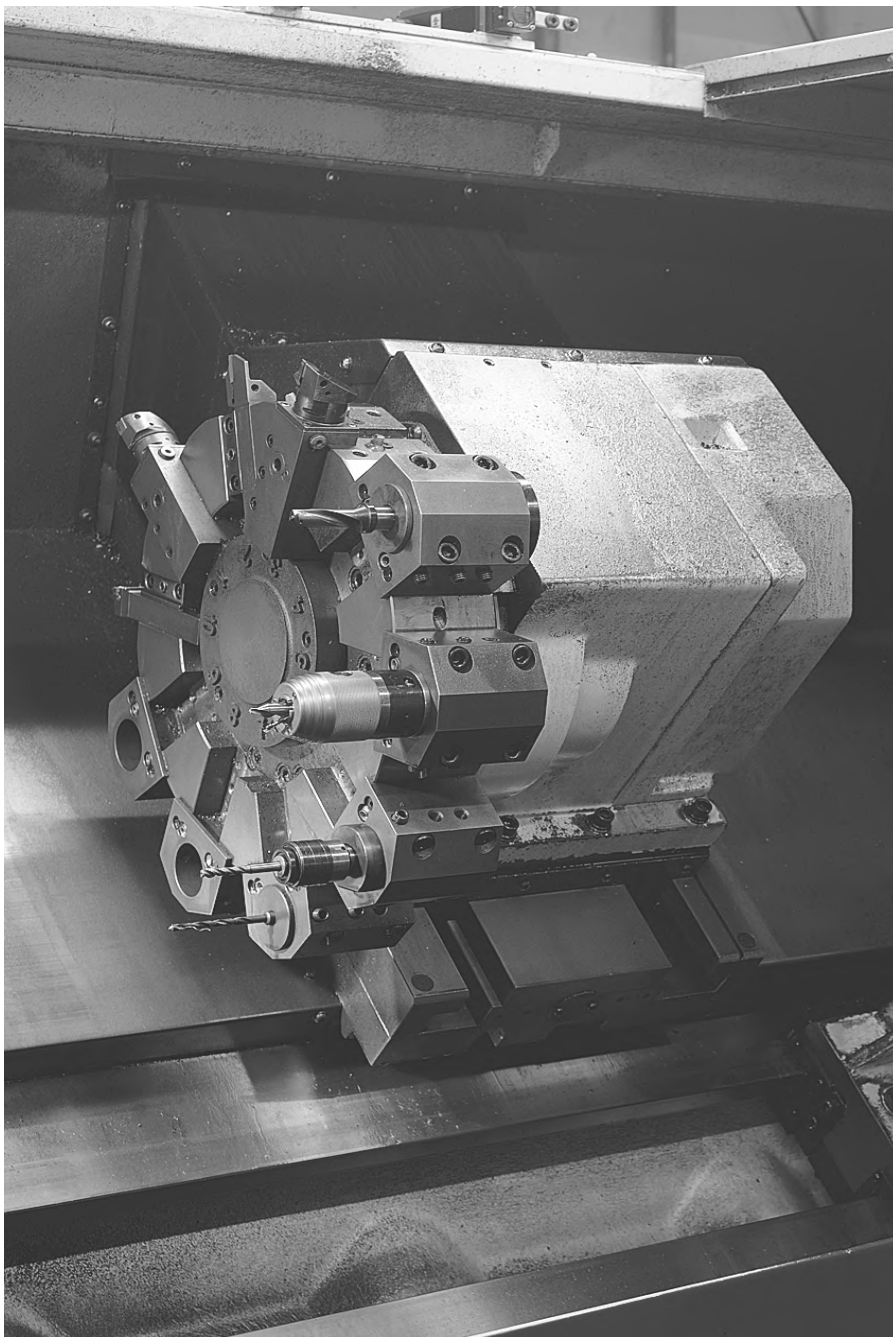

**KNOW HOW
ОПЫТ**

The search for maximum product quality is the result of a high level of professionalism and over 50 years' experience in the field, combined with the great expertise of our staff. All design phases are carried out in-house using cutting-edge computer systems, 3D graphics software and vector programs.

Стремление к высокому качеству продукции опирается на наш профессионализм и более чем пятидесятилетний опыт работы в этой области, в сочетании с высочайшим профессионализмом наших сотрудников. Все этапы проектирования выполняются внутри нашей компании с использованием передовых компьютерных систем, программного обеспечения для 3D-графики и векторных программ.





ECO SUSTAINABILITY ЭКОЛОГИЯ И УСТОЙЧИВОЕ РАЗВИТИЕ

Sustainability, the new way of doing business, an ethical commitment for a better environment. Producing in Italy is synonymous with processes conforming to the strictest laws in the world. And it is for this reason that we have invested a lot, improving our products with a keen eye on the environment.

We paint our products with eco friendly materials and our new painting unit is designed and made to use water-based paint.

Устойчивое развитие, новый подход к предпринимательству, этические обязательства, направленные на улучшение окружающей нас среды. Производство в Италии обязывает нас применять производственные процессы, соответствующие самому строгому законодательству в мире. Именно поэтому мы совершили значительные инвестиции, направленные на улучшение нашей продукции и, одновременно, на охрану окружающей среды. Наша продукция окрашивается с помощью экологических красок, и новая заводская установка по окраске была спроектирована и построена специально для окрашивания экологически чистой водоосновной краской.

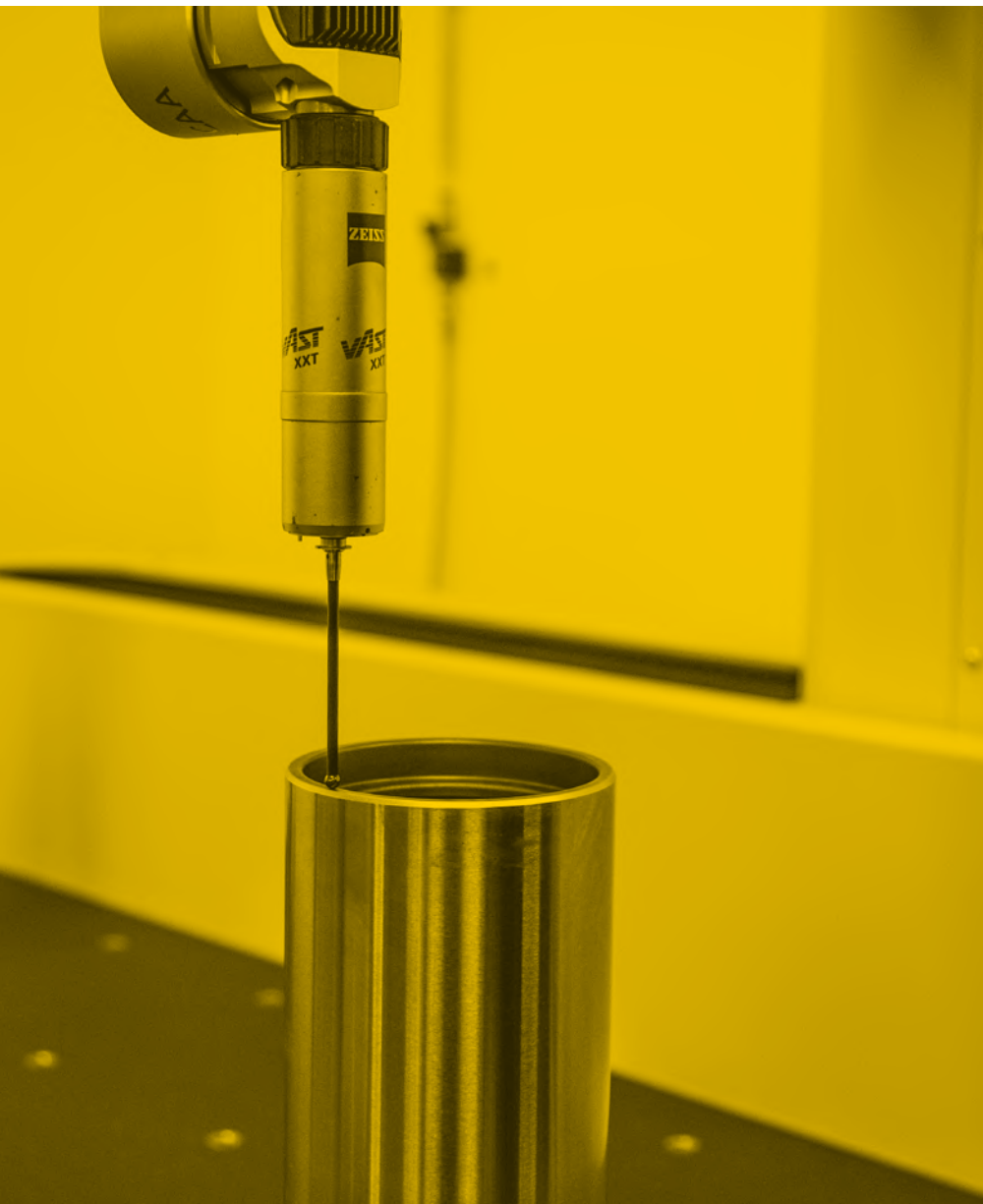

QUALITY CONTROL КОНТРОЛЬ КАЧЕСТВА

According to what we believe, quality comes first of all from the strategic selection of suppliers, which we consider as partners.

All the materials purchased, carefully selected, are always provided with certificates proving the various technical and mechanical specifications and relevant chemical analysis. In addition, the quality control process follows every single stage of the manufacturing through to the presentation of the finished product.

This allowed us to guarantee our jacks over time, ensuring reliability and efficiency.

Качество, в соответствии с нашими убеждениями, обеспечивается, прежде всего, посредством стратегического выбора поставщиков, которые являются нашими партнерами.

Все закупаемые нами материалы тщательно отбираются и всегда сопровождаются сертификатами, подтверждающими различные технические и механические характеристики и соответствующие химические анализы. Дополнительно к этому, процесс контроля качества сопровождает каждый этап производства вплоть до презентации готового изделия.

Это позволило нам гарантировать надежность и качество наших домкратов на протяжении долгого времени.



WORKING THE RAW MATERIALS ОБРАБОТКА СЫРЬЯ

The working of each single item is done entirely in-house, using high precision numerically controlled machinery. Once the first steps have been completed, the product is ready for surface heat treatments, followed by a further check to verify its compliance with quality standards.

Обработка отдельных деталей полностью осуществляется на нашем предприятии с использованием высокоточного оборудования с числовым программным управлением.

После выполнения первых этапов изделие готово к проведению поверхностной термической обработки, по окончании которой изделия вновь проверяются на соответствие стандартам качества.

ASSEMBLY СБОРКА

Highly qualified personnel carry out the assembly directly in our facilities, guaranteeing an additional control of every single part and, hence, of the jack.

Высококвалифицированный персонал осуществляет сборку непосредственно на нашем предприятии, гарантируя дополнительный контроль каждой отдельной детали и, следовательно, всего домкрата.

FINAL TESTING AND INSPECTION ОКОНЧАТЕЛЬНЫЕ ИСПЫТАНИЯ И ПРОВЕРКА

Each single jack produced undergoes final testing and inspection for more than an hour with automatic devices besides the ordinary tests established by the European Standards. It is then checked once again to ensure its perfect working order before being packed and shipped.

Каждый произведенный домкрат испытывается в течение более часа с помощью автоматических устройств в дополнение к обычным испытаниям, предусмотренным европейским законодательством, а затем повторно контролируется перед упаковкой и отправкой, чтобы убедиться в его безотказной работе.



WARRANTY ГАРАНТИЯ

At Cattini, all efforts are made to assure our products meet high quality and durability standards. The Mammut range is covered by a 12 month warranty, valid from the date appearing on the purchase document. The warranty certificate can be found in the end user manual provided along with the shipment.

Основное внимание в компании Cattini уделяется вопросам безопасности. Линейка оборудования Mammut имеет 12-месячную гарантию, действующую с даты, указанной на документе, удостоверяющем покупку. Гарантийный сертификат находится в руководстве по эксплуатации, прилагаемом к поставке.

MINING AND SPECIAL APPLICATIONS JACKS ДОМКРАТЫ ДЛЯ ГОРНОДОБЫВАЮЩЕЙ ПРОМЫШЛЕННОСТИ И СПЕЦИАЛЬНОГО НАЗНАЧЕНИЯ

MAMMUT jacks are a safe and efficient lifting solution, suitable for vehicle maintenance in the mining, industrial, rail, construction, port and military industries.

Air-hydraulic operated, all models are equipped with double descent valve for a better control and a safer holding under load, with automatic piston return.

MAMMUT series has been designed to ensure excellent handling in use and transport, featuring:

- Extremely light, compact and easy to handle.
- Handlebar adjustable to 3 different positions for easy access and positioning under the vehicle to be lifted.
- Folding handlebar, which reduces the amount of space required when the jack is transported or not in use.
- Large pneumatic wheels, able to adapt to any ground.
- Special hooks that allow for safe lifting and easy transport.

The new MAMMUT series features several functional improvements in both operating safety and lifting performance, with the introduction of the remote control as standard and the new HPM motor pump.

Available in a variety of models depending on lifting capacity and use, all jacks can be fitted with a wide range of accessories:

- Load Blocking System (LBS)
- Extensions and extension holders
- Tilting plates

Домкраты линии «Mammut» предлагают безопасные и эффективные решения для подъема, подходящие для обслуживания оборудования в горнодобывающей, промышленной, железнодорожной, строительной, портовой и военной отраслях.

Все модели оснащены гидропневматической системой и оборудованы двойным клапаном спуска для обеспечения наилучшего контроля и надежного удержания груза и оборудованы автоматическим опусканием поршней.

Разработанные и спроектированные для повышенной маневренности эксплуатации, все домкраты обладают:

- Характеристиками повышенной легкости, компактности и маневренности.
- Регулируемой ручкой с 3 различными положениями для облегчения установки и позиционирования под транспортным средством, которое необходимо поднять.
- Складывающейся ручкой, позволяющей уменьшить пространство, занимаемое домкратом при перевозке или когда он не используется.
- Широкими пневматическими колесами, способными адаптироваться к любому типу почвы.
- Специальными крюками для подъема и перемещения, максимально просто и в условиях полной безопасности.

Новая серия MAMMUT характеризуется различными функциональными улучшениями, как с точки зрения безопасности использования, так и подъемных характеристик, с введением серийного дистанционного управления и новой мотопомпы НРМ для большинства моделей.

Различные модели домкратов могут быть оснащены широким спектром принадлежностей, в зависимости от грузоподъемности и предназначенного использования:

- Система блокировки груза. (LBS)
- Удлинитель и держатели удлинителей.
- Наклонные плиты.

**AIR HYDRAULIC
JACKS**

**ГИДРОПНЕВМАТИЧЕСКИЕ
ДОМКРАТЫ**





HPM

HIGH - PERFORMANCE - MOTORPUMP

The new HPM motor pump, fitted on the M80/31, M80/42 and M100/40 jack, is the technological evolution of the previous version. Made of special materials to prevent corrosion and deformation even with intensive use and in adverse environments, it is free of any plastic parts to ensure long life and high performance. With a performance improvement between 40% and 95% in terms of speed under load, and a frequency increased by 108%, it provides faster and more effective lifting even in the most severe conditions. Designed and produced entirely in-house, it is the maximum technological evolution of our jacks

Новая мотопомпа "HPM", установленная на домкратах M80/31, M80/42 и M100/40, является эволюцией предыдущей версии. Изготовленная из специальных материалов для предотвращения ржавчины и деформации даже при интенсивном использовании и в агрессивных средах, она не содержит пластиковых деталей, что обеспечивает особую прочность и высокую производительность. Благодаря повышению производительности с 40% до 95% с точки зрения скорости под нагрузкой и увеличению частоты на 108% мотопомпа гарантирует более быстрый и эффективный подъем даже в наиболее сложных условиях работы. Спроектированная и полностью произведенная в нашей компании, она представляет собой наивысшую технологическую эволюцию наших домкратов.



Air hydraulic jack engineered and manufactured to offer a solution that is safe and easy to use.

Main features:

- light, compact, easy to handle
- folding handle
- pneumatic tyres for any surface

Гидропневматический домкрат спроектирован и изготовлен таким образом, чтобы обеспечить безопасное и простое в использовании решение.

Основные характеристики:

- повышенная легкость, компактность и маневренность
- складывающаяся ручка
- пневматические колеса, подходящие для любой поверхности

M60-22

SUITABLE FOR
ПОДХОДИТ ДЛЯ

Mine and oil field / Construction site
Industrial assembly / Agriculture / Railway applications / Military
Горнодобывающая промышленность и нефтяные месторождения / Стройплощадки
Промышленная сборка / Сельское хозяйство / Железные дороги / Военная промышленность



	Capacity Грузоподъемность	Net weight Масса нетто	Working air press. Давл. подачи	Air consumption Расход воздуха	Max. height Макс. высота	Min. height Мин. высота	Number of pistons Кол-во поршней	Stroke Ход
M60-22	60/30 t 66,1/33,1 ton	93 кг 205 lb	10 - 12 бар 145 - 174 psi	600 Нл/мин.	448 mm 17,6 in	222 mm 8,7 in	2	226 mm 8,8 in



Dimensions - Размеры

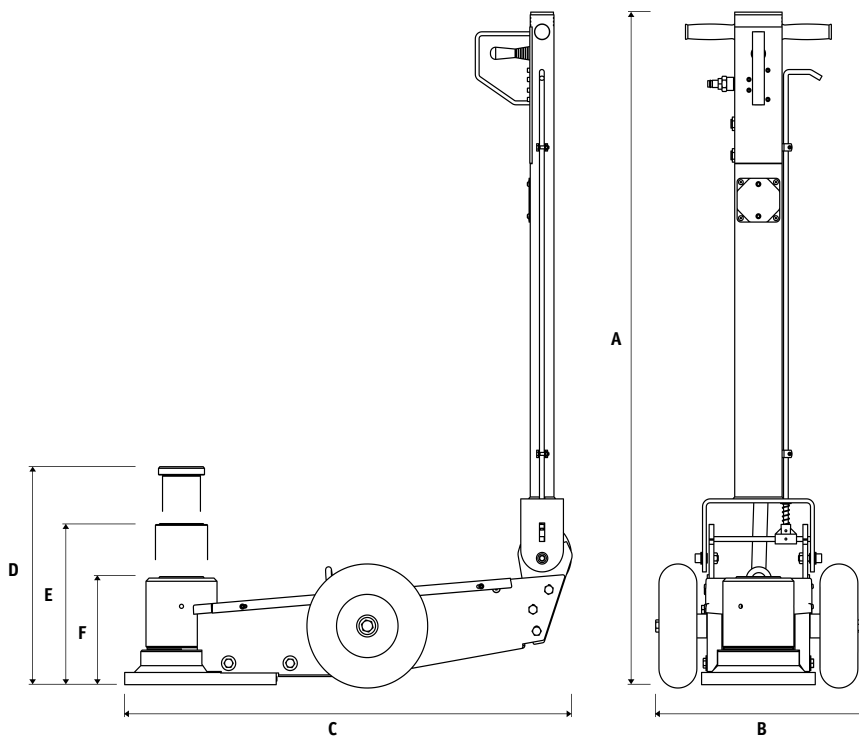

A	1382 mm 54,4 in
B	140 mm 5,5 in
C	945 mm 37,2 in
D	448 mm 17,6 in
E	331 mm 13 in
F	222 mm 8,7 in

Accessories - Принадлежности

Code Код	Description Описание
A00452	Remote control Дистанционное управление
A06053	Extension Holder R Прав. держатель удлинителей
A06054	Extension Holder L Лев. держатель удлинителей
A04405	Extension Удлинитель A: 80 mm B: 35 mm C: 20 mm
A02432	Extension Удлинитель A: 150 mm B: 35 mm C: 20 mm
A02434	Extension Удлинитель A: 250 mm B: 35 mm C: 20 mm
A02436	Extension Удлинитель A: 300 mm B: 35 mm C: 20 mm
A04492	Tilting plate Наклонная плита A: 46 mm B: 35 mm



A00452



A06053



A06054



A04405



A02432



A02434



A02436



A04492

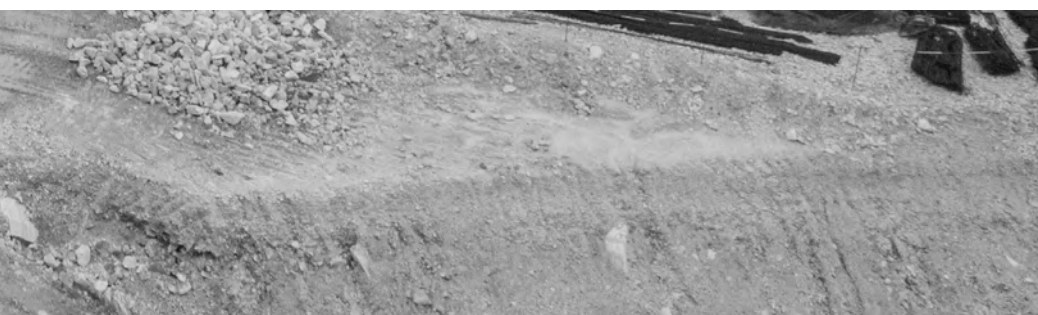
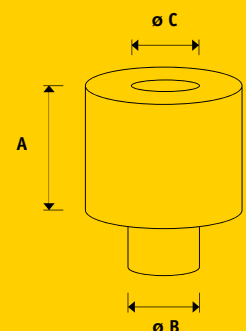



Air hydraulic jack engineered and manufactured to offer a solution that is safe and easy to use.

Main features:

- new High Performance Motor pump (HPM)
- light, compact, easy to handle
- folding handle
- standard remote control
- pneumatic tyres for any surface

Гидропневматический домкрат спроектирован и изготовлен таким образом, чтобы обеспечить безопасное и простое в использовании решение.

Основные характеристики:

- новая мотопомпа с высокими эксплуатационными характеристиками (HPM)
- повышенная легкость, компактность и маневренность
- складывающаяся ручка
- серийно установленное дистанционное управление
- пневматические колеса, подходящие для любой поверхности



M80-31

SUITABLE FOR
ПОДХОДИТ ДЛЯ

Mine and oil field / Construction site
Industrial assembly / Agriculture / Railway applications / Military
Горнодобывающая промышленность и нефтяные месторождения / Стройплощадки
Промышленная сборка / Сельское хозяйство / Железные дороги / Военная промышленность



	Capacity Грузоподъемность	Net weight Масса нетто	Working air press. Давл. подачи	Air consumption Расход воздуха	Max. height Макс. высота	Min. height Мин. высота	Number of pistons Кол-во поршней	Stroke Ход
M80-31	80/50/25 т 88.2/55.1/27.6 ton	163 кг 359 lb	10 - 12 бар 145 - 174 psi	600 Нл/мин.	848 mm 33,4 in	342 mm 13,5 in	3	506 mm 19.9in



Dimensions - Размеры

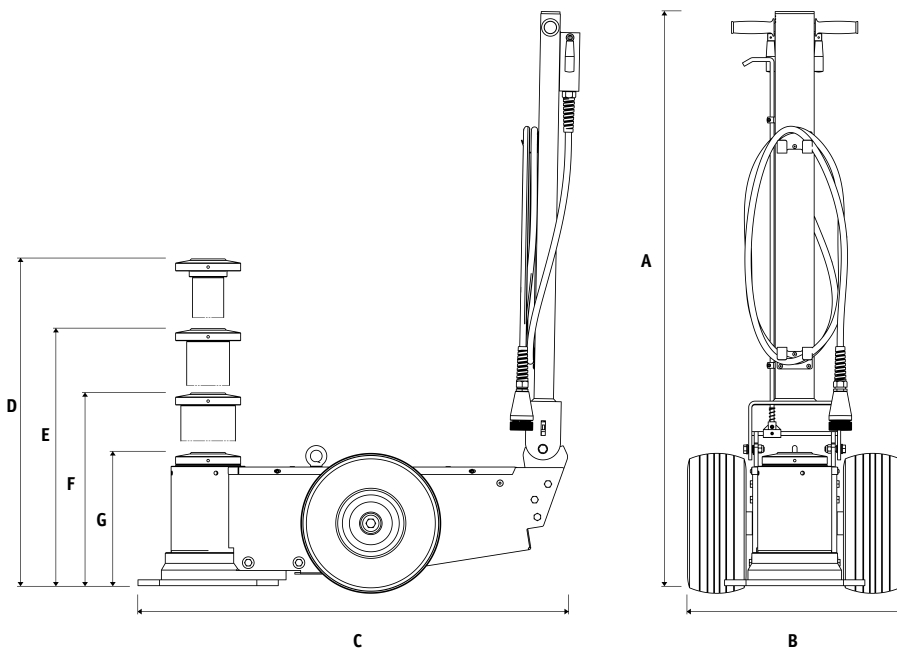

A	1473 mm 57,9 in
B	550 mm 21,6 in
C	1102 mm 43,4 in
D	848 mm 33,4 in
E	669 mm 26,3 in
F	504 mm 19,8 in
G	342 mm 13,5 in

Accessories - Принадлежности

Code Код	Description Описание
-------------	-------------------------

A00790	Safety Blocks Kit Комплект блоков безопасности
A06053	Extension Holder R Прав. держатель удлинителей
A06054	Extension Holder L Лев. держатель удлинителей
A04405	Extension Удлинитель A: 80 mm B: 35 mm C: 20 mm
A02432	Extension Удлинитель A: 150 mm B: 35 mm C: 20 mm
A02434	Extension Удлинитель A: 250 mm B: 35 mm C: 20 mm
A02436	Extension Удлинитель A: 300 mm B: 35 mm C: 20 mm
A04492	Tilting plate Наклонная плита A: 46 mm B: 35 mm



A00790



A06053



A06054



A04405



A02432



A02434



A02436



A04492

КОМПЛЕКТ A00790:

- 1x Safety Lock Holder - Держатель блоков
- 1x Vertical Safety Lock Holder - Вертикальный держатель блоков
- 1x Eyebolt Extension - Удлинитель рым-болта
- 4x Safety Block - Блок безопасности - H100 - 177 mm
- 1x Safety Block - Блок безопасности - H50 - 177 mm

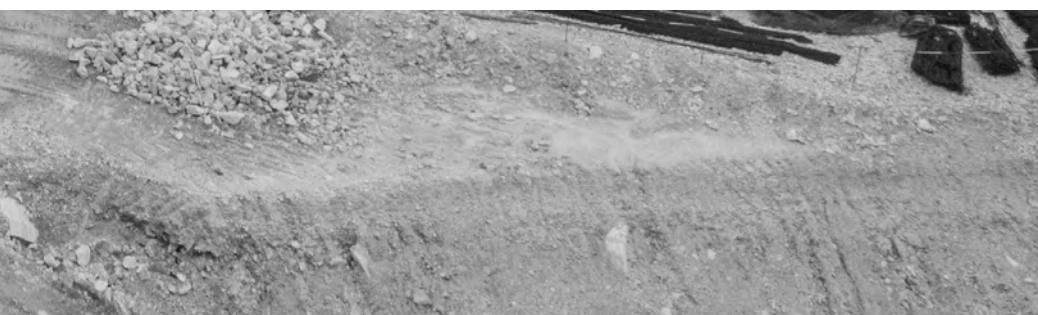
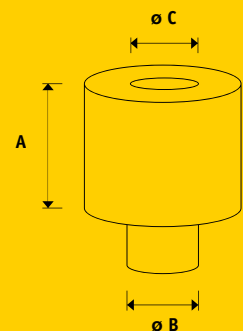



Air hydraulic jack engineered and manufactured to offer a solution that is safe and easy to use.

Main features:

- new High Performance Motor pump (HPM)
- light, compact, easy to handle
- folding handle
- standard remote control
- pneumatic tyres for any surface

Гидропневматический домкрат спроектирован и изготовлен таким образом, чтобы обеспечить безопасное и простое в использовании решение.

Основные характеристики:

- новая мотопомпа с высокими эксплуатационными характеристиками (HPM)
- повышенная легкость, компактность и маневренность
- складывающаяся ручка
- серийно установленное дистанционное управление
- пневматические колеса, подходящие для любой поверхности



M80-42

SUITABLE FOR
ПОДХОДИТ ДЛЯ

Mine and oil field / Construction site
Industrial assembly / Agriculture / Railway applications / Military
Горнодобывающая промышленность и нефтяные месторождения / Стройплощадки
Промышленная сборка / Сельское хозяйство / Железные дороги / Военная промышленность



	Capacity Грузоподъемность	Net weight Масса нетто	Working air press. Давл. подачи	Air consumption Расход воздуха	Max. height Макс. высота	Min. height Мин. высота	Number of pistons Кол-во поршней	Stroke Ход
M80-42	80/50 т 88,2/55,1 ton	173 кг 381 lb	10-12 бар 145 - 174 psi	600 лл/мин.	839 mm 33 in	419 mm 16,4 in	2	420 mm 16,5 in



Dimensions - Размеры

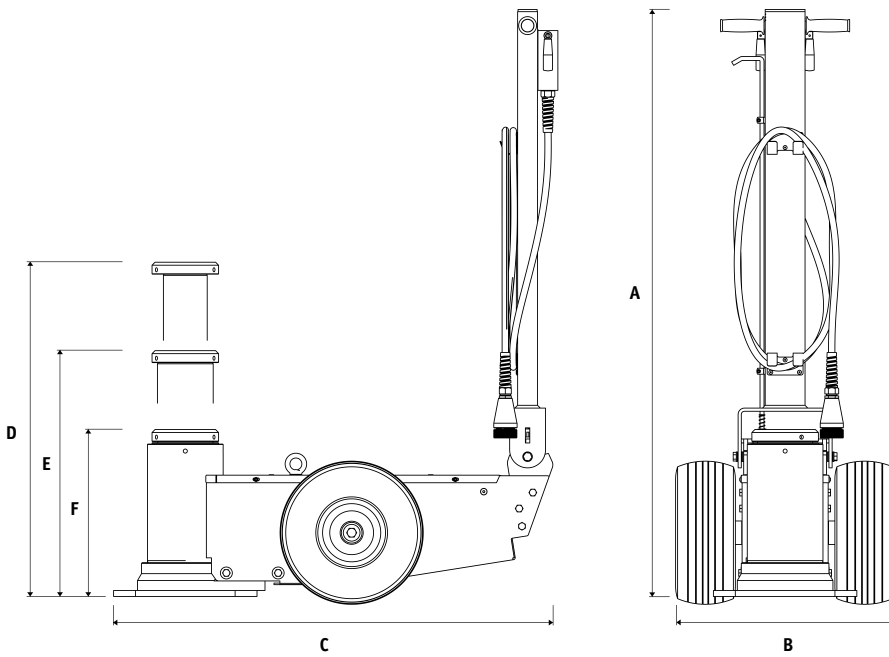

A	1473 mm 57,9 in
B	550 mm 21,6 in
C	1102 mm 43,4 in
D	839 mm 33 in
E	617 mm 24,2 in
F	419 mm 16,4 in

Accessories - Принадлежности

Code Код	Description Описание
A00790	Safety Blocks Kit Комплект блоков безопасности
A06053	Extension Holder R Прав. держатель удлинителей
A06054	Extension Holder L Лев. держатель удлинителей
A04405	Extension Удлинитель A: 80 mm B: 35 mm C: 20 mm
A02432	Extension Удлинитель A: 150 mm B: 35 mm C: 20 mm
A02434	Extension Удлинитель A: 250 mm B: 35 mm C: 20 mm
A02436	Extension Удлинитель A: 300 mm B: 35 mm C: 20 mm
A04492	Tilting plate Наклонная плита A: 46 mm B: 35 mm



A00790



A06053



A06054



A04405



A02432



A02434



A02436



A04492

КОМПЛЕКТ A00790:

- 1x Safety Lock Holder - Держатель блоков
- 1x Vertical Safety Lock Holder - Вертикальный держатель блоков
- 1x Eyebolt Extension - Удлинитель рым-болта
- 4x Safety Block - Блок безопасности- H100 - 177 mm
- 1x Safety Block - Блок безопасности - H50 - 177 mm

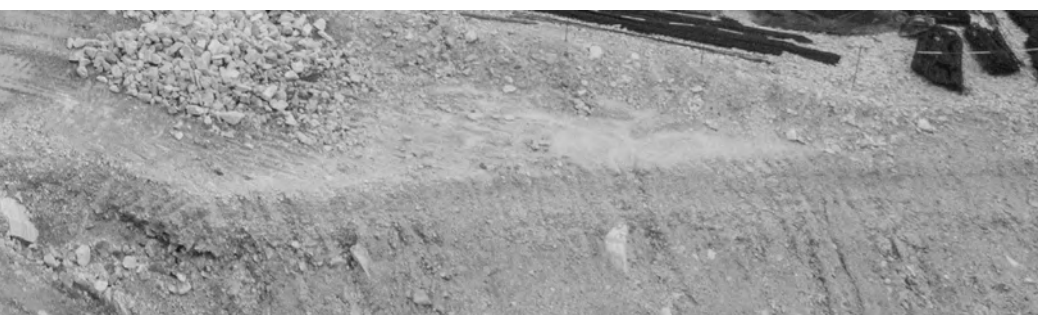
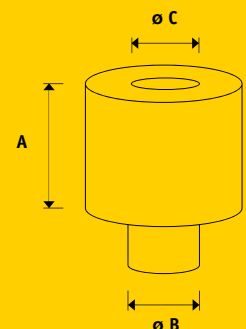



Air hydraulic jack engineered and manufactured to offer a solution that is safe and easy to use.

Main features:

- new High Performance Motor pump (HPM)
- light, compact, easy to handle
- folding handle
- standard remote control
- pneumatic tyres for any surface

Гидропневматический домкрат спроектирован и изготовлен таким образом, чтобы обеспечить безопасное и простое в использовании решение.

Основные характеристики:

- новая мотопомпа с высокими эксплуатационными характеристиками (HPM)
- повышенная легкость, компактность и маневренность
- складывающаяся ручка
- серийно установленное дистанционное управление
- пневматические колеса, подходящие для любой поверхности



M100-40

SUITABLE FOR
ПОДХОДИТ ДЛЯ

Mine and oil field / Construction site
Industrial assembly / Agriculture / Railway applications / Military
Горнодобывающая промышленность и нефтяные месторождения / Стройплощадки
Промышленная сборка / Сельское хозяйство / Железные дороги / Военная промышленность



	Capacity Грузоподъемность	Net weight Масса нетто	Working air press. Давл. подачи	Air consumption Расход воздуха	Max. height Макс. высота	Min. height Мин. высота	Number of pistons Кол-во поршней	Stroke Ход
M100-40	100 т 110,2 ton	168 кг 370 lb	10 - 12 бар 145 - 174 psi	600 Нл/мин.	602 mm 23,7 in	399 mm 15,7 in	1	203 mm 8 in



Dimensions - Размеры

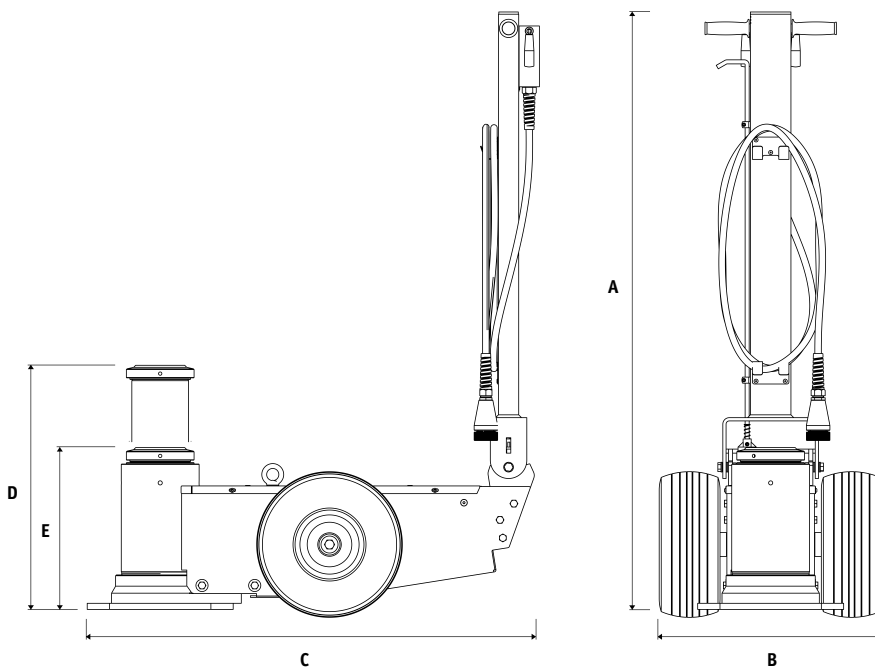

A	1473 mm 57,9 in
B	550 mm 21,6 in
C	1102 mm 43,4 in
D	602 mm 23,7 in
E	399 mm 15,7 in

Accessories - Принадлежности

Code Код	Description Описание
A05102	Safety Blocks Kit Комплект блоков безопасности
A06053	Extension Holder R Прав. держатель у удлинителей
A06054	Extension Holder L Лев. держатель удлинителей
A04405	Extension Удлинитель A: 80 mm B: 35 mm C: 20 mm
A02432	Extension Удлинитель A: 150 mm B: 35 mm C: 20 mm
A02434	Extension Удлинитель A: 250 mm B: 35 mm C: 20 mm
A02436	Extension Удлинитель A: 300 mm B: 35 mm C: 20 mm
A04492	Tilting plate Наклонная плита A: 46 mm B: 35 mm



A05102



A06053



A06054



A04405



A02432



A02434



A02436



A04492

КОМПЛЕКТ A05102:

- 1x Safety Lock Holder - Держатель блоков
- 1x Eyebolt Extension - Удлинитель рым-болта
- 2x Safety Block - Блок безопасности- H100 - 177 mm
- 1x Safety Block - Блок безопасности - H50 - 177 mm

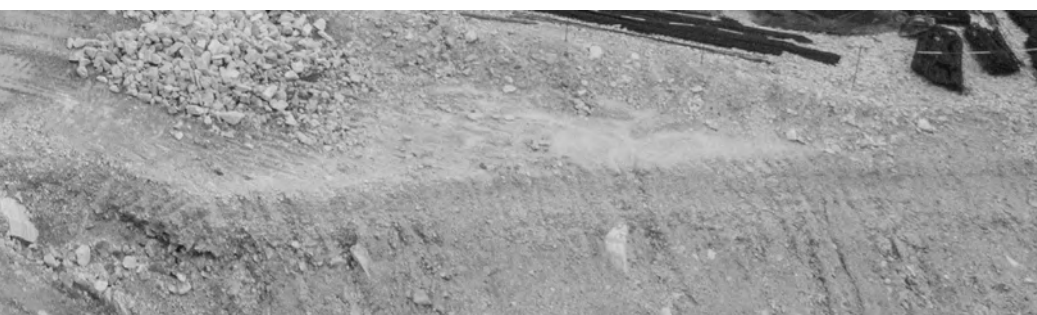
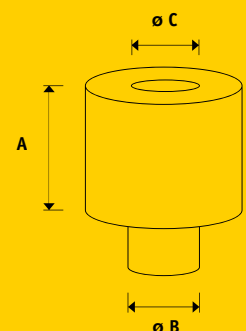



Air hydraulic jack engineered and manufactured to offer a solution that is safe and easy to use.

Main features:

- light, compact, easy to handle
- folding handle
- standard remote control
- pneumatic tyres for any surface

Гидропневматический домкрат спроектирован и изготовлен таким образом, чтобы обеспечить безопасное и простое в использовании решение.

Основные характеристики:

- повышенная легкость, компактность и маневренность
- складывающаяся ручка
- серийно установленное дистанционное управление
- пневматические колеса, подходящие для любой поверхности



M100-72

SUITABLE FOR
ПОДХОДИТ ДЛЯ

Mine and oil field / Construction site
Industrial assembly / Agriculture / Railway applications / Military
Горнодобывающая промышленность и нефтяные месторождения / Стройплощадки
Промышленная сборка / Сельское хозяйство / Железные дороги / Военная промышленность



	Capacity Грузоподъемность	Net weight Масса нетто	Working air press. Давл. подачи	Air consumption Расход воздуха	Max. height Макс. высота	Min. height Мин. высота	Number of pistons Кол-во поршней	Stroke Ход
M100-72	100 т 110,2 ton	284 кг 626 lb	10-12 бар 145 - 174 psi	600 Нл/мин.	1170 mm 46 in	725 mm 28,5 in	1	445 mm 17,5 in



Dimensions - Размеры

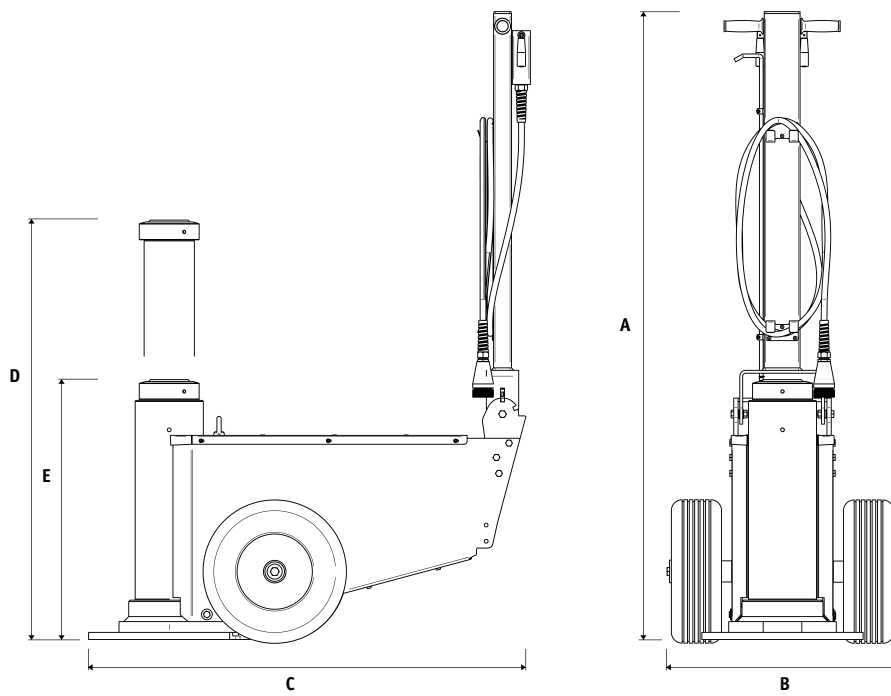

A	1757 mm 69,2 in
B	620 mm 24,4 in
C	1253 mm 49,3 in
D	1170 mm 46,1 in
E	725 mm 28,5 in

Accessories - Принадлежности

Code Код	Description Описание
A00788	Safety Blocks Kit Комплект блоков безопасности
A06051	Extension Holder R Прав. держатель удлинителей
A06052	Extension Holder L Лев. держатель удлинителей
A02421	Extension Удлинитель A: 200 mm B: 55 mm C: 55 mm
A02422	Extension Удлинитель A: 250 mm B: 55 mm C: 55 mm
A02423	Extension Удлинитель A: 300 mm B: 55 mm C: 55 mm
A04495	Tilting plate Наклонная плита A: 77 mm B: 55 mm



A00788



A06051



A06052



A02421



A02422



A02423



A04495

КОМПЛЕКТ A00788:

- 1x Safety Lock Holder - Держатель блоков
- 1x Eyebolt Extension - Удлинитель рым-болта
- 4x Safety Block - Блок безопасности- H100 - 177 mm
- 1x Safety Block - Блок безопасности - H50 - 177 mm

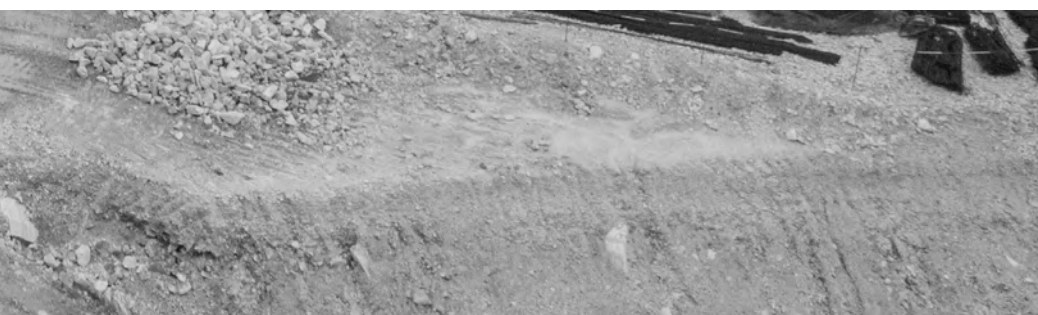
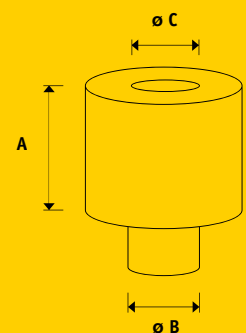



Air hydraulic jack engineered and manufactured to offer a solution that is safe and easy to use.

Main features:

- light, compact, easy to handle
- folding handle
- standard remote control
- pneumatic tyres for any surface

Гидропневматический домкрат спроектирован и изготовлен таким образом, чтобы обеспечить безопасное и простое в использовании решение.

Основные характеристики:

- повышенная легкость, компактность и маневренность
- складывающаяся ручка
- серийно установленное дистанционное управление
- пневматические колеса, подходящие для любой поверхности



M100-90

SUITABLE FOR
ПОДХОДИТ ДЛЯ

Mine and oil field / Construction site
Industrial assembly / Agriculture / Railway applications / Military
Горнодобывающая промышленность и нефтяные месторождения / Стройплощадки
Промышленная сборка / Сельское хозяйство / Железные дороги / Военная промышленность



	Capacity Грузоподъемность	Net weight Масса нетто	Working air press. Давл. подачи	Air consumption Расход воздуха	Max. height Макс. высота	Min. height Мин. высота	Number of pistons Кол-во поршней	Stroke Ход
M100-90	100 т 110,2 ton	377 кг 831 lb	10-12 бар 145 - 174 psi	600 л/мин.	1466 mm 57,7 in	900 mm 35,4 in	1	566 mm 22,2 in



Dimensions - Размеры

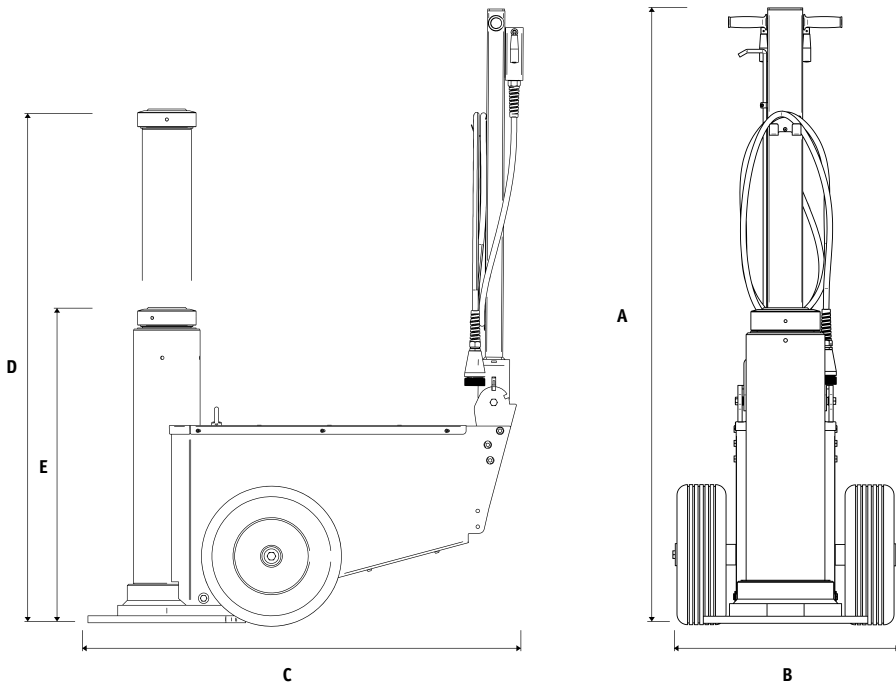

A	1751 mm 68,9 in
B	644 mm 25,3 in
C	1222 mm 48,1 in
D	1466 mm 57,7 in
E	900 mm 35,4 in

Accessories - Принадлежности

Code Код	Description Описание
A07350	Safety Blocks Kit Комплект блоков безопасности
A06051	Extension Holder R Прав. держатель удлинителей
A06052	Extension Holder L Лев. держатель удлинителей
A02421	Extension Удлинитель A: 200 mm B: 55 mm C: 55 mm
A02422	Extension Удлинитель A: 250 mm B: 55 mm C: 55 mm
A02423	Extension Удлинитель A: 300 mm B: 55 mm C: 55 mm
A04495	Tilting plate Наклонная плита A: 77 mm B: 55 mm



A07350



A06051



A06052



A02421



A02422



A02423



A04495

КОМПЛЕКТ A07350:

- 1x Safety Lock Holder - Держатель блоков
- 4x Safety Block - Блок безопасности- H100 - 177 mm
- 1x Safety Block - Блок безопасности - H50 - 177 mm

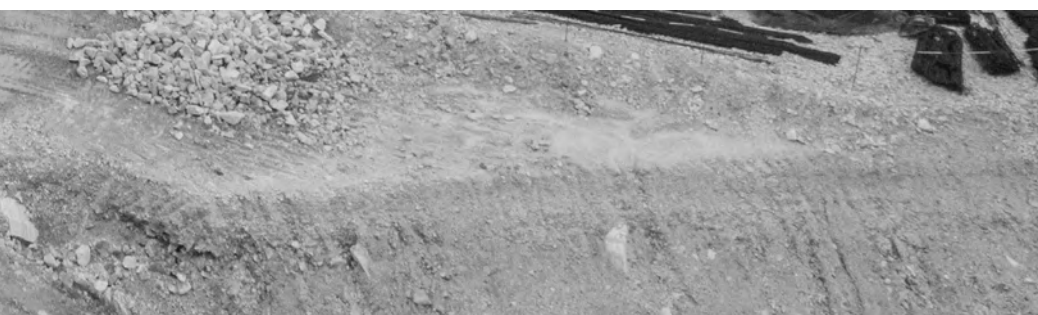
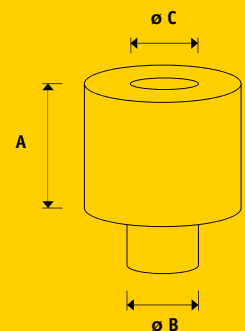



Air hydraulic jack engineered and manufactured to offer a solution that is safe and easy to use.

Main features:

- light, compact, easy to handle
- folding handle
- standard remote control
- pneumatic tyres for any surface

Гидропневматический домкрат спроектирован и изготовлен таким образом, чтобы обеспечить безопасное и простое в использовании решение.

Основные характеристики:

- повышенная легкость, компактность и маневренность
- складывающаяся ручка
- серийно установленное дистанционное управление
- пневматические колеса, подходящие для любой поверхности



M150-72

SUITABLE FOR
ПОДХОДИТ ДЛЯ

Mine and oil field / Construction site
Industrial assembly / Agriculture / Railway applications / Military
Горнодобывающая промышленность и нефтяные месторождения / Стройплощадки
Промышленная сборка / Сельское хозяйство / Железные дороги / Военная промышленность



	Capacity Грузоподъемность	Net weight Масса нетто	Working air press. Давл. подачи	Air consumption Расход воздуха	Max. height Макс. высота	Min. height Мин. высота	Number of pistons Кол-во поршней	Stroke Ход
M150-72	150 т 165,3 ton	367 кг 809 lb	10-12 бар 145 - 174 psi	600 Нл/мин.	1092 mm 42,9 in	720 mm 28,3 in	1	372 mm 14,6 in



Dimensions - Размеры

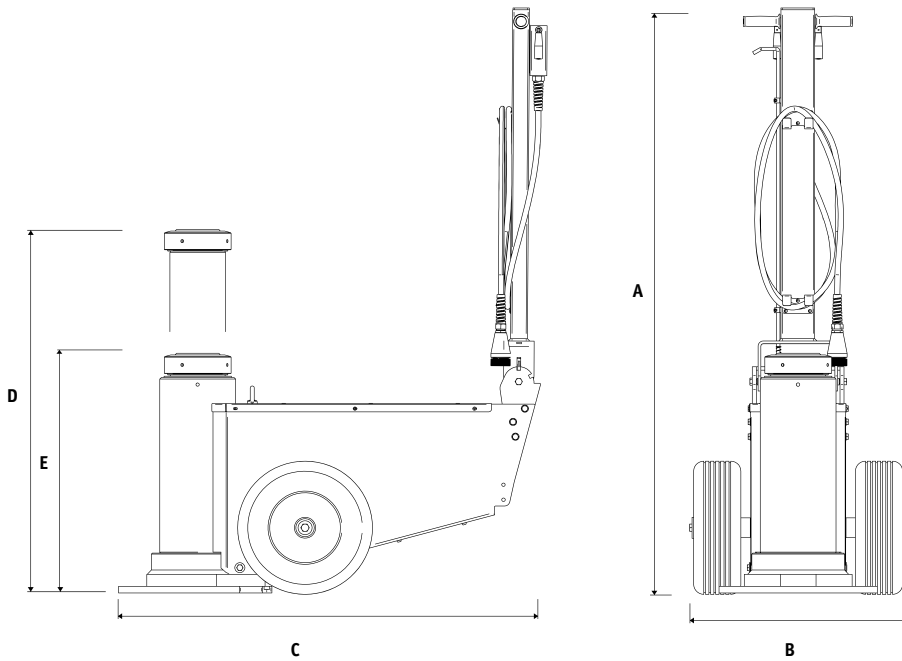

A	1758 mm 69,2 in
B	644 mm 25,3 in
C	1222 mm 48,1 in
D	1092 mm 42,9 in
E	720 mm 28,3 in

Accessories - Принадлежности

Code Код	Description Описание
A07351	Safety Blocks Kit Комплект блоков безопасности
A06051	Extension Holder R Прав. держатель удлинителей
A06052	Extension Holder L Лев. держатель удлинителей
A02421	Extension Удлинитель A: 200 mm B: 55 mm C: 55 mm
A02422	Extension Удлинитель A: 250 mm B: 55 mm C: 55 mm
A02423	Extension Удлинитель A: 300 mm B: 55 mm C: 55 mm
A04495	Tilting plate Наклонная плита A: 77 mm B: 55 mm



A07351



A06051



A06052



A02421



A02422



A02423



A04495

КОМПЛЕКТ A07351:

- 1x Safety Lock Holder - Держатель блоков
- 3x Safety Block - Блок безопасности- H100 - 177 mm
- 1x Safety Block - Блок безопасности - H50 - 177 mm

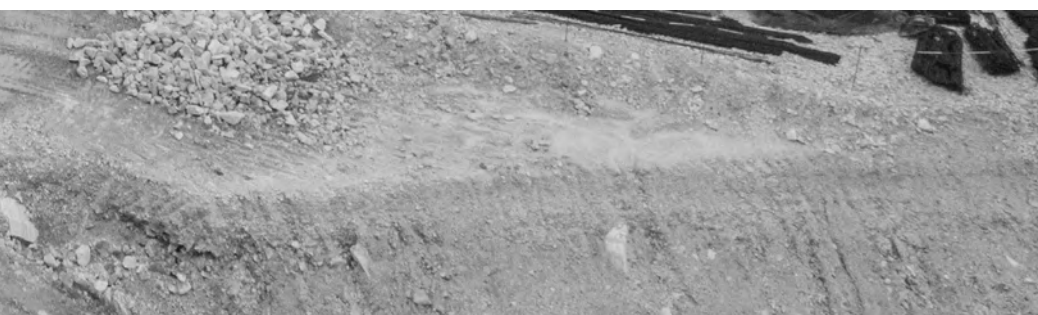
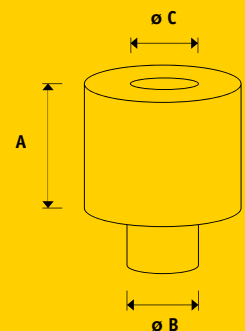



Air hydraulic jack engineered and manufactured to offer a solution that is safe and easy to use.

Main features:

- light, compact, easy to handle
- folding handle
- standard remote control
- pneumatic tyres for any surface

Гидропневматический домкрат спроектирован и изготовлен таким образом, чтобы обеспечить безопасное и простое в использовании решение.

Основные характеристики:

- повышенная легкость, компактность и маневренность
- складывающаяся ручка
- серийно установленное дистанционное управление
- пневматические колеса, подходящие для любой поверхности



M150-90

SUITABLE FOR
ПОДХОДИТ ДЛЯ

Mine and oil field / Construction site
Industrial assembly / Agriculture / Railway applications / Military
Горнодобывающая промышленность и нефтяные месторождения / Стройплощадки
Промышленная сборка / Сельское хозяйство / Железные дороги / Военная промышленность



	Capacity Грузоподъемность	Net weight Масса нетто	Working air press. Давл. подачи	Air consumption Расход воздуха	Max. height Макс. высота	Min. height Мин. высота	Number of pistons Кол-во поршней	Stroke Ход
M150-90	150 т 165,3 ton	377 кг 831 lb	10-12 бар 145 - 174 psi	600 л/мин.	1455 mm 57,2 in	901 mm 35,4 in	1	554 mm 21,8 in



Dimensions - Размеры

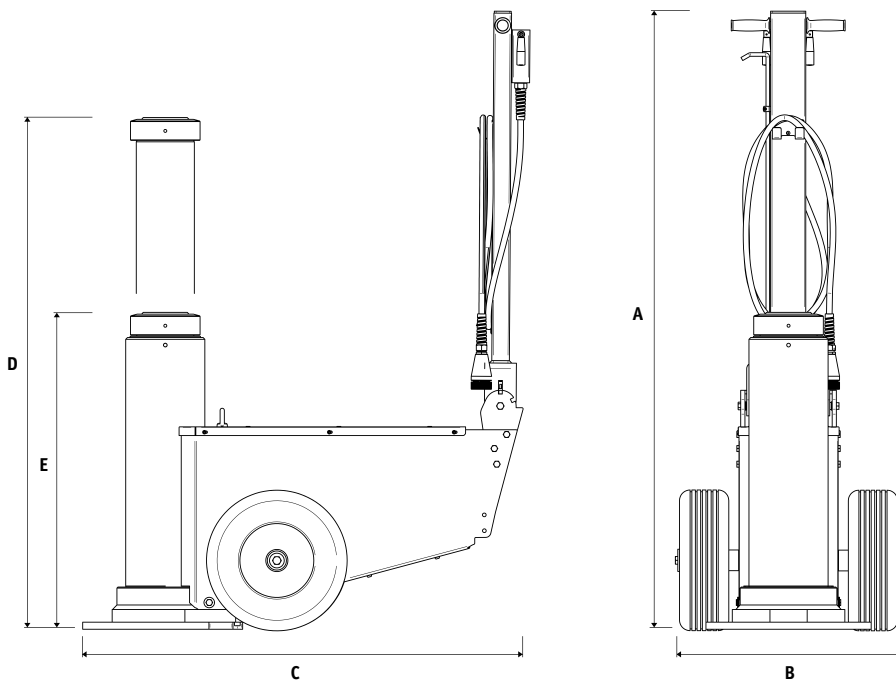

A	1757 mm 69,2 in
B	620 mm 24,4 in
C	1253 mm 49,3 in
D	1455 mm 57,3 in
E	901 mm 35,5 in

Accessories - Принадлежности

Code Код	Description Описание
A00789	Safety Blocks Kit Комплект блоков безопасности
A06051	Extension Holder R Прав. держатель удлинителей
A06052	Extension Holder L Лев. держатель удлинителей
A02421	Extension Удлинитель A: 200 mm B: 55 mm C: 55 mm
A02422	Extension Удлинитель A: 250 mm B: 55 mm C: 55 mm
A02423	Extension Удлинитель A: 300 mm B: 55 mm C: 55 mm
A04495	Tilting plate Наклонная плита A: 77 mm B: 55 mm



A00789



A06051



A06052



A02421



A02422



A02423



A04495

КОМПЛЕКТ A00789:

- 1x Safety Lock Holder - Держатель блоков
- 5x Safety Block - Блок безопасности- H100 - 216 mm
- 1x Safety Block - Блок безопасности - H50 - 216 mm

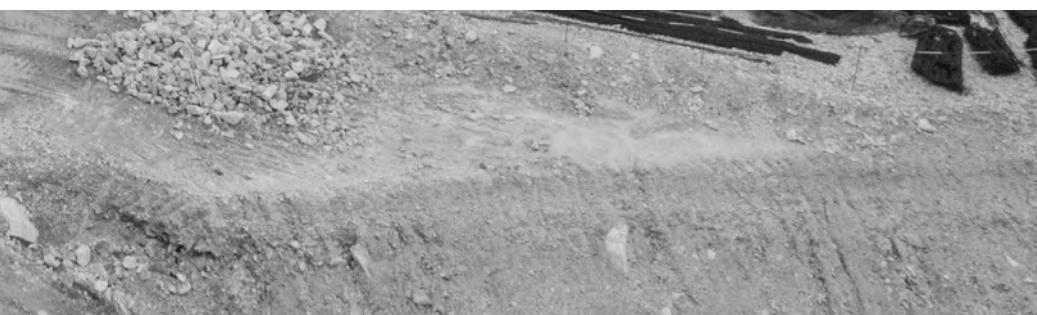
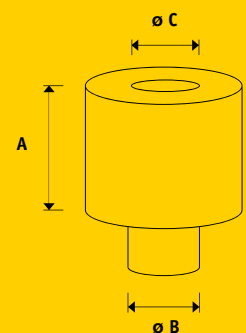



Air hydraulic jack engineered and manufactured to offer a solution that is safe and easy to use.

Main features:

- light, compact, easy to handle
- folding handle
- standard remote control
- pneumatic tyres for any surface

Гидропневматический домкрат спроектирован и изготовлен таким образом, чтобы обеспечить безопасное и простое в использовании решение.

Основные характеристики:

- повышенная легкость, компактность и маневренность
- складывающаяся ручка
- серийно установленное дистанционное управление
- пневматические колеса, подходящие для любой поверхности



M200-65

SUITABLE FOR
ПОДХОДИТ ДЛЯ

Mine and oil field / Construction site
Industrial assembly / Agriculture / Railway applications / Military
Горнодобывающая промышленность и нефтяные месторождения / Стройплощадки
Промышленная сборка / Сельское хозяйство / Железные дороги / Военная промышленность



	Capacity Грузоподъемность	Net weight Масса нетто	Working air press. Давл. подачи	Air consumption Расход воздуха	Max. height Макс. высота	Min. height Мин. высота	Number of pistons Кол-во поршней	Stroke Ход
M200-65	200 т 220,4 ton	385 кг 848 lb	10-12 бар 145 - 174 psi	600 лл/мин.	1000 mm 39,3 in	650 mm 25,5	1	350 mm 13,7 in



Dimensions - Размеры

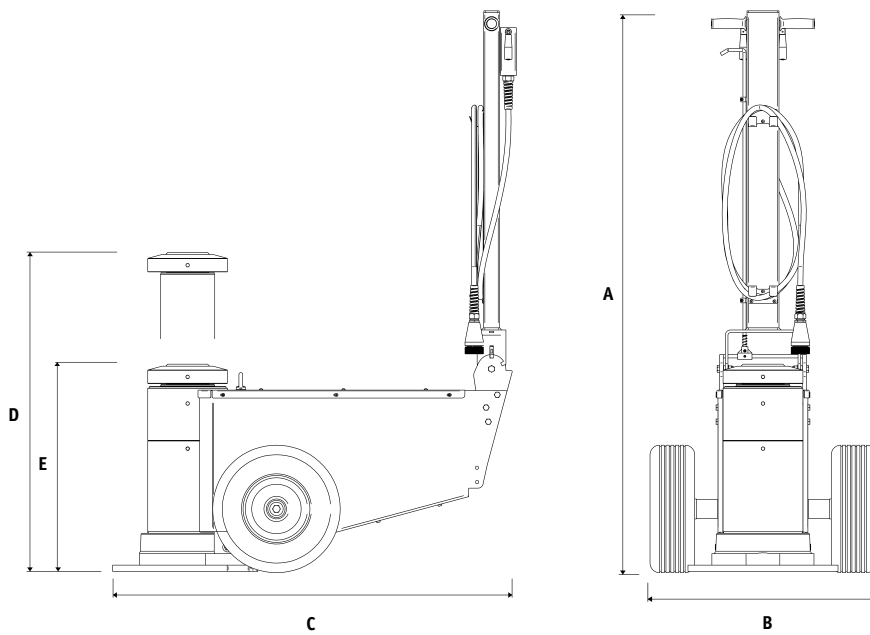

A	1757 mm 69,2 in
B	708 mm 27,8 in
C	1253 mm 49,3 in
D	1000 mm 39,3 in
E	650 mm 25,5 in

Accessories - Принадлежности

Code Код	Description Описание
A07325	Safety Blocks Kit Комплект блоков безопасности
A06051	Extension Holder R Прав. держатель удлинителей
A06052	Extension Holder L Лев. держатель удлинителей
A02421	Extension Удлинитель A: 200 mm B: 55 mm C: 55 mm
A02422	Extension Удлинитель A: 250 mm B: 55 mm C: 55 mm
A02423	Extension Удлинитель A: 300 mm B: 55 mm C: 55 mm
A04495	Tilting plate Наклонная плита A: 77 mm B: 55 mm



A07325



A06051



A06052



A02421



A02422



A02423



A04495

КОМПЛЕКТ A07325:

- 1x Safety Lock Holder - Держатель блоков
- 4x Safety Block - Блок безопасности- H100 - 250 mm
- 1x Safety Block - Блок безопасности - H50 - 250 mm

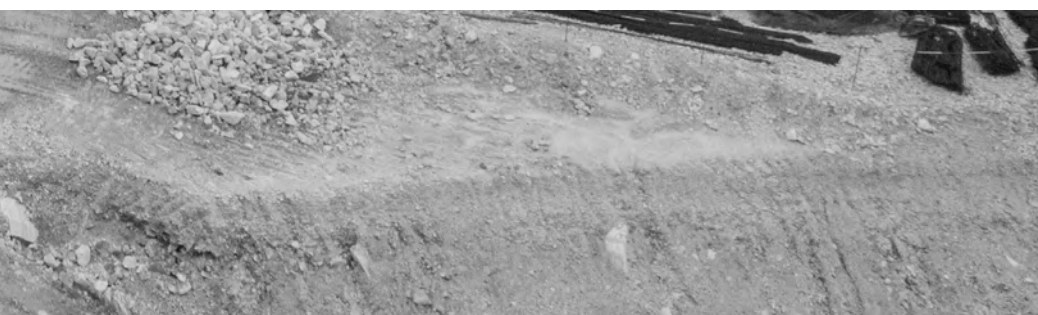
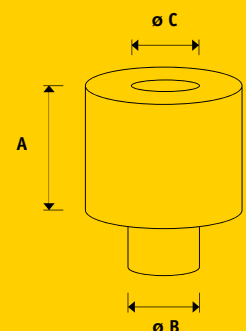



Air hydraulic jack engineered and manufactured to offer a solution that is safe and easy to use.

Main features:

- light, compact, easy to handle
- folding handle
- standard remote control
- pneumatic tyres for any surface

Гидропневматический домкрат спроектирован и изготовлен таким образом, чтобы обеспечить безопасное и простое в использовании решение.

Основные характеристики:

- повышенная легкость, компактность и маневренность
- складывающаяся ручка
- серийно установленное дистанционное управление
- пневматические колеса, подходящие для любой поверхности



M200-90

SUITABLE FOR
ПОДХОДИТ ДЛЯ

Mine and oil field / Construction site
Industrial assembly / Agriculture / Railway applications / Military
Горнодобывающая промышленность и нефтяные месторождения / Стройплощадки
Промышленная сборка / Сельское хозяйство / Железные дороги / Военная промышленность



	Capacity Грузоподъемность	Net weight Масса нетто	Working air press. Давл. подачи	Air consumption Расход воздуха	Max. height Макс. высота	Min. height Мин. высота	Number of pistons Кол-во поршней	Stroke Ход
M200-90	200 т 220,4 ton	458 кг 1010 lb	10-12 бар 145 - 174 psi	600 лл/мин.	1450 mm 57 in	900 mm 35,4 in	1	550 mm 21,6 in



Dimensions - Размеры

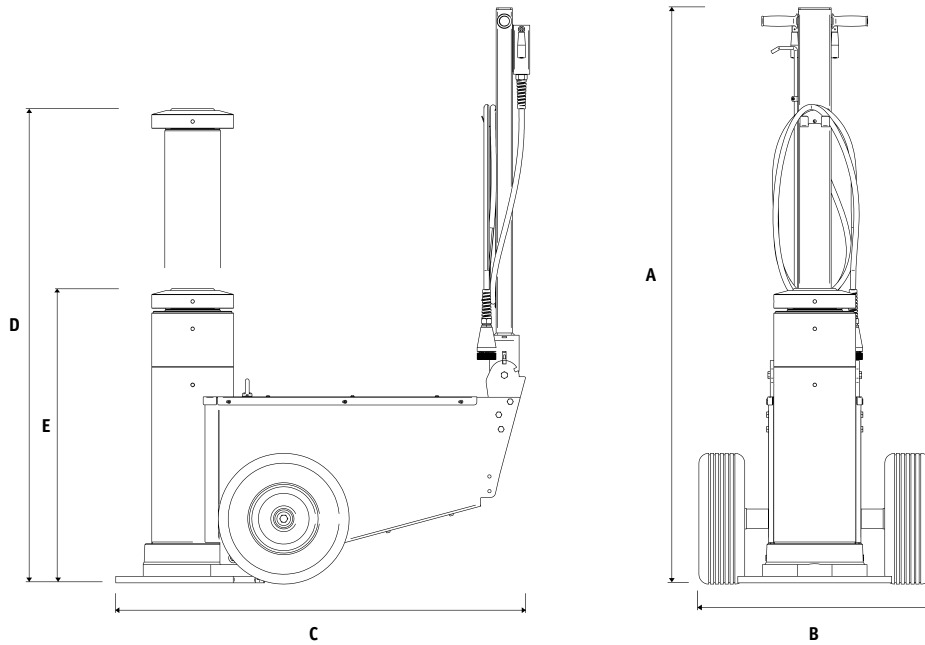

A	1757 mm 69,2 in
B	708 mm 27,8 in
C	1253 mm 49,3 in
D	1450 mm 57 in
E	900 mm 35,4 in

Accessories - Принадлежности

Code Код	Description Описание
A07326	Safety Blocks Kit Комплект блоков безопасности
A06051	Extension Holder R Прав. держатель удлинителей
A06052	Extension Holder L Лев. держатель удлинителей
A02421	Extension Удлинитель A: 200 mm B: 55 mm C: 55 mm
A02422	Extension Удлинитель A: 250 mm B: 55 mm C: 55 mm
A02423	Extension Удлинитель A: 300 mm B: 55 mm C: 55 mm
A04495	Tilting plate Наклонная плита A: 77 mm B: 55 mm



A07326



A06051



A06052



A02421



A02422



A02423



A04495

КОМПЛЕКТ A07326:

- 1x Safety Lock Holder - Держатель блоков
- 5x Safety Block - Блок безопасности- H100 - 250 mm
- 1x Safety Block - Блок безопасности - H50 - 250 mm

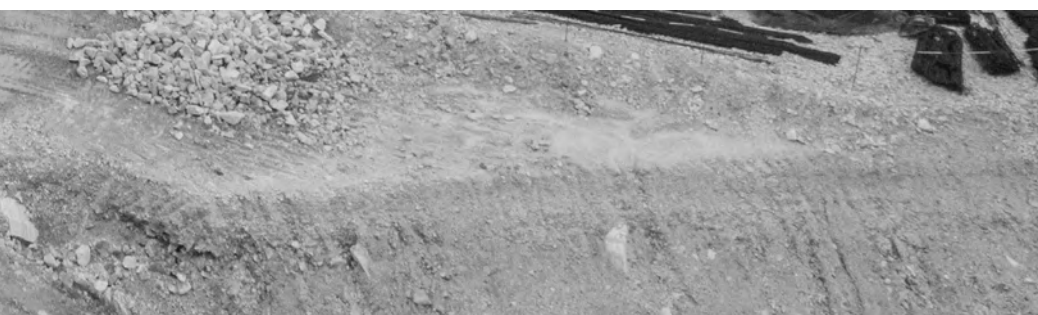
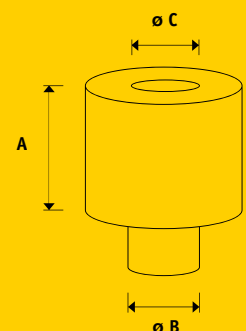



ATLAS

SAFE LOCKING AIR-HYDRAULIC JACK



ATLAS

Created from an innovative engineering study, the ATLAS air hydraulic jack represents the technological vanguard of the MAMMUT range by CATTINI OLEOPNEUMATICA.

Thanks to the mechanical locking system, operated by a remote control, ATLAS makes it possible to work safely under the lifted vehicle, without the use of jack stands or support blocks.

When the locking system, located in the cylinder unit, comes into operation and blocks the load, a green LED lights up automatically.

Starting from this point, the operator can easily carry out the maintenance on the vehicle in an efficient and safe way.

Разработанный в результате инновационного инженерного проекта, гидропневматический домкрат ATLAS представляет собой авангардное технологическое решение линейки MAMMUT, созданное CATTINI OLEOPNEUMATICA.

Благодаря внутренней механической системе блокировки цилиндра, управляемой с помощью дистанционного управления, ATLAS позволяет безопасно работать, находясь под поднятым транспортным средством без использования стоек или опорных блоков.

Когда система начинает работать, блокируя нагрузку, автоматически включается визуальный индикатор зеленого цвета, тем самым гарантируя оператору возможность просто, эффективно и безопасно выполнять техническое обслуживание транспортного средства.



ATLAS



Safe locking air-hydraulic jack.

Main features:

- Mechanical safety lock sealed inside the cylinder unit to protect it from dirt and dust
- Standard remote control for all functions
- "Safe Load" LED indicators
- Standard air filter
- Lightweight, compact, easy to handle and safe to use
- Folding handle
- Pneumatic tyres for any surface

Гидропневматический домкрат с «предохранительной блокировкой».

Основные характеристики:

- Механический предохранительный блок, герметично помещенный внутрь цилиндра для защиты от загрязнений и пыли
- Серийно установленное дистанционное управление для выполнения всех функций
- Светодиодные индикаторы, указывающие на состояние безопасности груза
- Серийно установленный воздушный фильтр
- Легкий, компактный, маневренный и безопасный
- Складывающаяся ручка
- Пневматические колеса, подходящие для любой поверхности



M100-72-ATLAS

SUITABLE FOR
ПОДХОДИТ ДЛЯ

Mine and oil field / Construction site
Industrial assembly / Agriculture / Railway applications / Military
Горнодобывающая промышленность и нефтяные месторождения / Стройплощадки
Промышленная сборка / Сельское хозяйство / Железные дороги / Военная промышленность

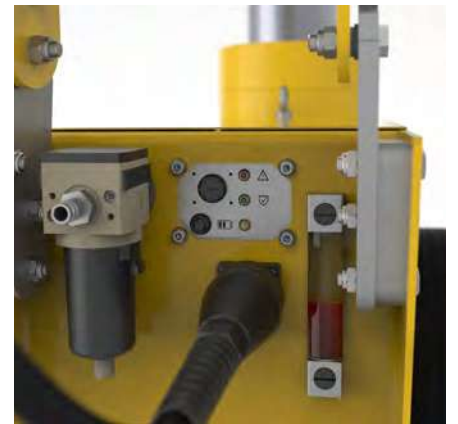

	Capacity Грузоподъемность	Net weight Масса нетто	Working air press. Давл. подачи	Air consumption Расход воздуха	Max. height Макс. высота	Min. height Мин. высота	Number of pistons Кол-во поршней	Stroke Ход
M100-72-ATLAS	100 т 110,2 ton	438 кг 965 lb	10-12 бар 145 - 174 psi	600 л/мин.	1062 mm 46,9 in	722 mm 28,4 in	1	340 mm 13,3 in



Dimensions - Размеры

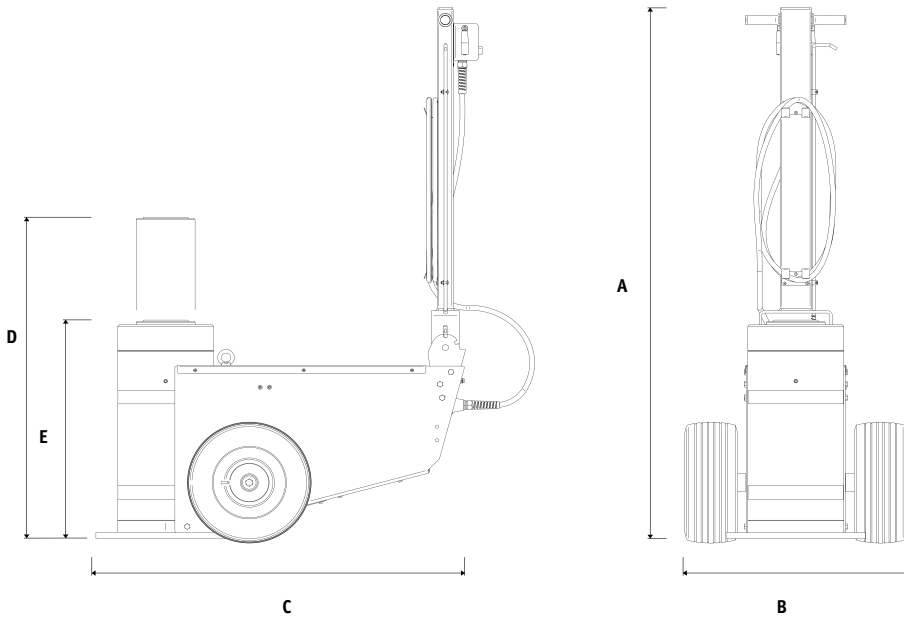

A	1753 mm 69 in
B	720 mm 28,3 in
C	1193 mm 46,9 in
D	1062 mm 41,8 in
E	722 mm 28,4 in

Accessories - Принадлежности

Code Код	Description Описание
A06051	Extension Holder R Прав. держатель удлинителей
A06052	Extension Holder L Лев. держатель удлинителей
A02421	Extension Удлинитель A: 200 mm B: 55 mm C: 55 mm
A02422	Extension Удлинитель A: 250 mm B: 55 mm C: 55 mm
A02423	Extension Удлинитель A: 300 mm B: 55 mm C: 55 mm
A04495	Tilting plate Наклонная плита A: 77 mm B: 55 mm

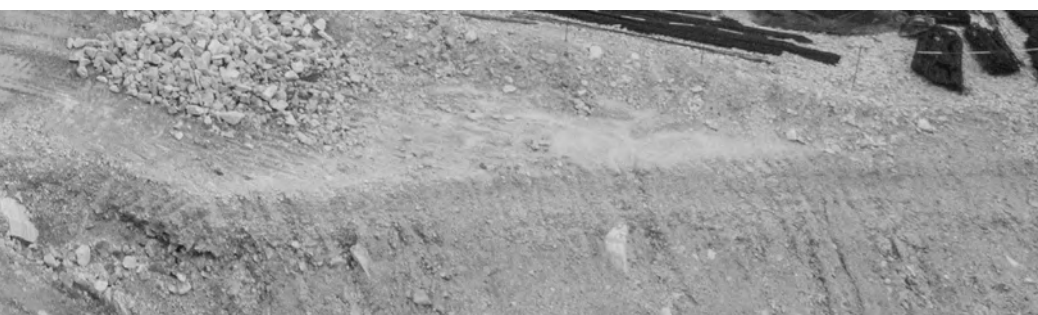
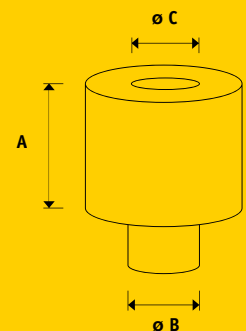

MINING JACK STANDS

**ОПОРНЫЕ
СТОЙКИ
ДЛЯ ШАХТ**







This MAMmUT jack stand is perfect to sustain up to 40 metric tons (AS-NZ standard compliant up to 20 t) after the lifting operation.

It allows to work safely and efficiently. The jack stand can be easily adjusted without air or electric power in six height positions.

Опорная стойка линии MAMmUT спроектированная для полной поддержки до 40 тонн груза после подъема (грузоподъемность 20 тонн в версии AS-NZ).

Она легко регулируется в шести позициях и не требует подключения к электричеству или сжатому воздуху.

MXM

SUITABLE FOR
ПОДХОДИТ ДЛЯ

Mine and oil field / Construction site
Industrial assembly / Agriculture / Railway applications / Military
Горнодобывающая промышленность и нефтяные месторождения / Стройплощадки
Промышленная сборка / Сельское хозяйство / Железные дороги / Военная промышленность



Code
Код

Capacity
Грузоподъемность

Weight
Вес

Min. height
Мин. высота

Max. height
Макс. высота

Positions
Позиции

MXM 20-120-ASNZ

20 т

50 кг

700 mm

1200 mm

6

22 ton

110 lb

27,5 in

47,2 in

MXM 40-120

40 т

50 кг

700 mm

1200 mm

6

44 ton

110 lb

27,5 in

47,2 in



Dimensions - Размеры

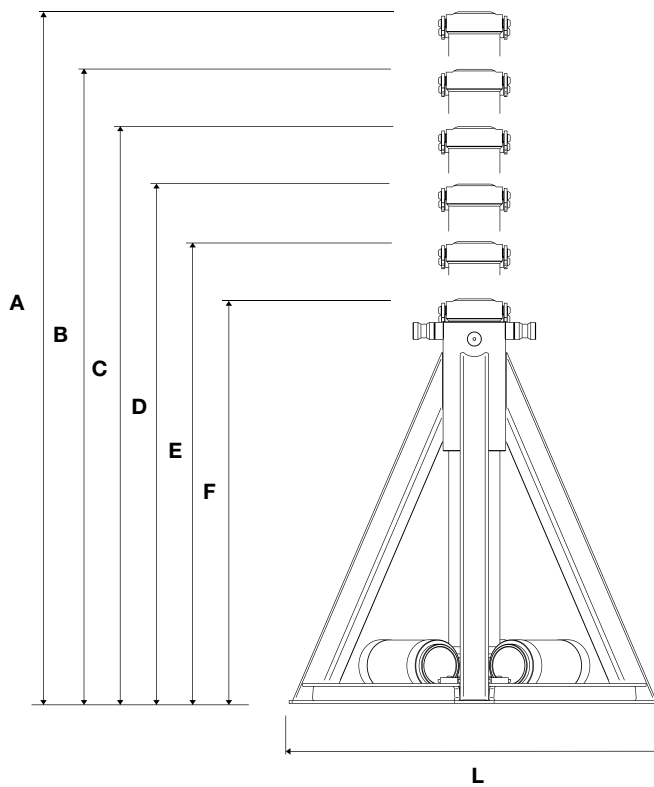

A 1200 mm
47,2 in

B 1100 mm
43,3 in

C 1000 mm
39,3 in

D 900 mm
35,4 in

E 800 mm
31,4 in

F 700 mm
27,5 in

L 740 mm
29,1 in

Accessories - Принадлежности

Code Код	Description Описание
A06229	Moving trolley Тележка для перемещения
	22 кг - 48 lb



To make it even easier to move our jack stand, we created an extremely light and compact trolley. Its design makes it suitable for working in any condition, even the most extreme.

Для того, чтобы дополнительно облегчить перемещение стойки, мы разработали очень легкую и компактную тележку. Она предназначена для работы в любых условиях, в том числе наиболее экстремальных.



This MAMmUT jack stand is perfect to sustain up to 75 metric tons (AS-NZ standard compliant up to 50 t) after the lifting operation.

The pneumatic adjustment of the jack stand height is fast and extremely efficient. Compressed air (4-12 bar range) is required.

Опорная стойка линии MAMmUT спроектированная для полной поддержки до 75 тонн груза после подъема (грузоподъемность 50 тонн в версии AS-NZ).

Быстрая и эффективная пневматическая регулировка высоты. Требуется подключения к сжатому воздуху (4 -12 бар).



MXA

SUITABLE FOR
ПОДХОДИТ ДЛЯ

Mine and oil field / Construction site
Industrial assembly / Agriculture / Railway applications / Military
Горнодобывающая промышленность и нефтяные месторождения / Стройплощадки
Промышленная сборка / Сельское хозяйство / Железные дороги / Военная промышленность



Code Код	Capacity Грузоподъемность	Weight Вес	Min. height Мин. высота	Max. height Макс. высота	Positions Позиции	Air requirement Давление воздуха
MXA 50-100-ASNZ	50 т 55,1 ton	115 кг 253 lb	600 mm 23,6 in	1000 mm 39,3 in	5	4-12 бар 58 - 174 psi
MXA 75-100	75 т 82 ton	115 кг 253 lb	600 mm 23,6 in	1000 mm 39,3 in	5	4-12 бар 58 - 174 psi



Dimensions - Размеры

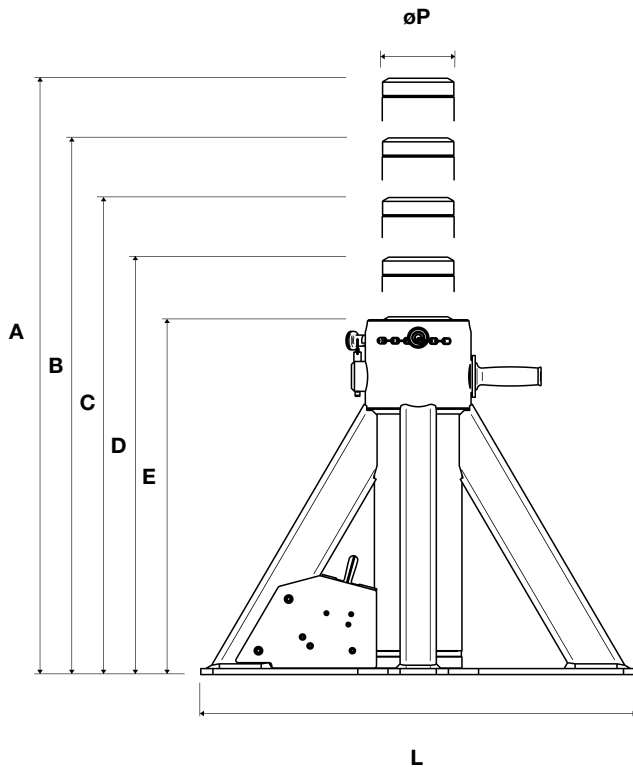

A 1000 mm
39,3 in

B 900 mm
35,4 in

C 800 mm
31,4 in

D 700 mm
27,5 in

E 600 mm
23,6 in

øP 120 mm
47,2 in

L 721 mm
28,8 in

Accessories - Принадлежности

Code Код	Description Описание
A06230	Moving trolley Тележка для перемещения
	21 кг - 46 lb



To make it even easier to move our jack stand, we created an extremely light and compact trolley. Its design makes it suitable for working in any condition, even the most extreme.

Для того, чтобы дополнительно облегчить перемещение стойки, мы разработали очень легкую и компактную тележку. Она предназначена для работы в любых условиях, в том числе наиболее экстремальных.



STABILITY SOLUTIONS

**РЕШЕНИЯ ДЛЯ
ОБЕСПЕЧЕНИЯ
УСТОЙЧИВОСТИ**



Mammut outrigger pads are strong, rigid and easy equipment made of engineered thermoplastic material. These pads spread the weight over a larger surface offering better support while also protecting the surface. Quality:

In line with our philosophy, all Mammut outrigger pads are tested with the most sophisticated technologies the ensure the highest standards of safety. We deliver you tested and high quality equipment. We can assure you a safe operation of cranes and other vehicles when used according to the usage guidelines.

Mammut pads are:

- Ecological
- Easy to handle
- Flexible
- Water repellent
- Nearly unbreakable
- Anti-rust and anti-rot

Стабилизирующие плиты Mammut - это прочные, жесткие и простые в использовании конструкции, изготовленные из технополимера. Их заключается в распределении веса по большей площади поверхности, чтобы обеспечить лучшую опору и защитить почву.

Качество:

В соответствии с нашей философией все стабилизирующие плиты Mammut испытываются с использованием наиболее совершенных технологий, позволяющих гарантировать их безопасное использование. Мы поставляем вам испытанное, высококачественное и эффективное изделие. Мы можем гарантировать полную устойчивость кранов и других транспортных средств при условии соблюдения правил эксплуатации.

Стабилизирующие плиты Mammut:

- Экологические
- Простые в обращении
- Гибкие
- Водоотталкивающие
- Практически неразрушимые
- Устойчивые к ржавчине и коррозии

NOMINAL LOAD CAPACITY FOR SOIL TYPE ТАБЛИЦА НОМИНАЛЬНОЙ ГРУЗОПОДЪЕМНОСТИ ДЛЯ РАЗНЫХ ТИПОВ ПОЧВЫ

TYPE OF FOUNDATION ТИП ПОЧВЫ	MAXIMUM ALLOWED BURDEN МАКС. ДОПУСТИМАЯ НАГРУЗКА	
	/mm ²	psi
Sand Песок	0,05 ÷ 0,3	7,2 ÷ 43,5
Gravel Щебень	0,3 ÷ 0,4	43,5 ÷ 58
Clay soil Глинистая почва	0,04 ÷ 0,4	5,8 ÷ 58
Rock formation Камень	1 ÷ 3	145 ÷ 435
Regular concrete Бетон	10 ÷ 40	1450 ÷ 5800

This table allows you to calculate the maximum load applicable on a certain ground without sinking. Increasing the size of the pad increases the load bearable without sinking. For example: a 400x400 pad on hard clay soil (0.4 N / mm²) starts sinking at 400x400x0.4 = 64000 N = 6.5 t. A 600x600 pad on the same ground instead begins to sink at 600x600x0.4 = 14.7 t.

Данная таблица позволяет рассчитать максимально переносимую нагрузку, оказываемую на различные типы почвы, без проседания.

За счет увеличения поверхности плиты переносимая нагрузка без проседания повышается.

Например: плита 400x400 на твердой глинистой почве (0,4 Н / мм²) начинает проседать при достижении 400x400x0,4 = 64000 Н = 6,5 т. Плита размерами 600x600 на той же почве начинает проседать при 600x600x0,4 = 14,7 т.

JACK PADS ОПОРНЫЕ ПЛИТЫ

Code Код	Max capacity* Макс. грузоподъем- ность*	Size Размер	Weight Вес
M-SP0300180-01	180 т 198 ton	300 x 300 x 30 mm 11.8 x 11.8 x 1.1 in	2,5 кг 5,5 lb
M-SP0300320-01	320 т 352 ton	400 x 400 x 30 mm 15.7 x 15.7 x 1.1 in	4,5 кг 9,9 lb
M-SP040010-01	320 т 352 ton	400 x 400 x 40 mm 15.7 x 15.7 x 1.5 in	6 кг 13,2 lb
M-SP060015-01	320 т 352 ton	400 x 400 x 60 mm 15.7 x 15.7 x 2.3 in	9 кг 19,8 lb
M-SP080020-01	320 т 352 ton	400 x 400 x 80 mm 15.7 x 15.7 x 3.1 in	12 кг 26,4 lb
M-SP0400040-01	500 т 551 ton	500 x 500 x 40 mm 19.6 x 19.6 x 1.5 in	9 кг 19,8 lb
M-SP0500500-01	500 т 551 ton	500 x 500 x 50 mm 19.6 x 19.6 x 1.9 in	12 кг 26,4 lb
M-SP060020-01	615 т 677 ton	550 x 550 x 60 mm 19.6 x 19.6 x 2.3 in	17 кг 37,4 lb
M-SP040020-01	720 т 793 ton	600 x 600 x 40 mm 23.6 x 23.6 x 1.5 in	14 кг 30,8 lb
M-SP0500720-01	720 т 793 ton	600 x 600 x 50 mm 23.6 x 23.6 x 1.9 in	17 кг 37,4 lb
M-SP060025-01	720 т 793 ton	600 x 600 x 60 mm 23.6 x 23.6 x 2.3 in	20 кг 44 lb
M-SP040025-01 with ramp	1220 т 1344 ton	600 x 1000 x 40 mm 23.6 x 39.3 x 1.5 in	23 кг 50,7 lb
M-SP060035-01	1300 т 1433 ton	800 x 800 x 60 mm 31.4 x 31.4 x 2.3 in	37 кг 81,5 lb
M-SP0602000-01	2000 т 2204 ton	1000 x 1000 x 60 mm 39.3 x 39.3 x 2.3 in	58 кг 127,8 lb
M-SP0802000-01	2000 т 2204 ton	1000 x 1000 x 80 mm 39.3 x 39.3 x 3.1 in	78 кг 171,9 lb
M-RP060040-01	1570 т 1730 ton	∅ 1000 x 60 mm ∅ 39.3 x 2.3 in	46 кг 101,4 lb



M-SP040025-01

STACK PADS ШТАБЕЛИРУЕМЫЕ ПЛИТЫ

Code Код	Max capacity* Макс. грузоподъем- ность*	Size Размер	Weight Вес
M-STP805	25 т 198 ton	500 x 250 x 80 mm 19.6 x 9.8 x 3.1 in	10 кг 22 lb
M-SP8010	25 т 352 ton	1000 x 250 x 80 mm 39.3 x 9.7 x 3.1 in	19 кг 42 lb



Stack pads are often used in combination with other Pads. Stack several pads to reach the requested height which would not be reachable with a normal outrigger pad. This will result in constructions of 2-3 levels to reach the desired height. Stack pads have a standard 2-sided anti-slip finishing.

Штабелируемые плиты часто используются в сочетании с другими типами плит. Можно поместить несколько плит друг на друга, чтобы достичь высоты, не предусмотренной стандартными плитами, с 2-х или 3-х уровневой конструкцией. Штабелируемые плиты имеют нескользящее покрытие на обеих опорных поверхностях.

STABILITY BLOCKS БЛОКИ УСТОЙЧИВОСТИ

Code Код	Max compression Макс. сжатие	Size Размер	Weight Вес
M-SBB0060	3 Н/мм ²	448 x 140 x 140 mm 17.6 x 5.5 x 5.5 in	8 кг 17 lb
M-SBB0061	3 Н/мм ²	1174 x 140 x 140 mm 46.2 x 5.5 x 5.5 in	17 кг 37 lb



Some examples of possible structures:

Несколько примеров возможных структур:

3+2 Max load/Макс. нагрузка*: 20 т



3+3 Max load/Макс. нагрузка*: 45 т



8+6 Max load/Макс. нагрузка*: 180 т



8+8 Max load/Макс. нагрузка*: 320 т



Suggestions:

- always set up a full layer at the base.
- use our top/bottom pads in order to have a better weight distribution.

Рекомендации:

- всегда подготавливать полное опорное основание.
- использовать плиты типа "верх" и "низ" для идеального распределения веса.

TOP / BOTTOM PADS ВЕРХНИЕ/НИЖНИЕ ПЛИТЫ

Code Код	Size Размер	Weight Вес
M-SBB0040	1200 x 1200 x 80 mm 47.2 x 47.2 x 3.1 in	100 кг 220 lb
M-SBB0050	500 x 500 x 60 mm 19.6 x 19.6 x 2.3 in	12 кг 26 lb



WEDGE PADS КЛИНОВИДНЫЕ ПЛИТЫ

Code Код	Size Размер	Weight Вес
M-SBB0030	400 x 120 x 120 mm 17.5 x 4.7 x 4.7 in	3 кг 6,6 lb



*The maximum load is calculated under conditions of uniform load distribution over the entire surface, and the pad placed on a flat, smooth surface with a compressive strength greater than 20 N / mm² (e.g. concrete).

*Максимальная нагрузка рассчитана в условиях равномерного распределения веса по всей поверхности плиты, расположенной на ровной и гладкой поверхности с прочностью на сжатие выше 20 Н/мм² (например, бетон)





Cattini

OLEOPNEUMATICA

CATTINI OLEOPNEUMATICA S.r.l.
VIA G. VERDI, 41
42043 GATTATICO (Reggio Emilia) - ITALY
TEL. +39 0522 909750 - ФАКС +39 0522 909875
www.mammutjacks.com
info@cattini.eu

